

PRODUCENT: Grawersi.pl Sp. z o.o., ul. Śmigielska 1c, 64-113 Osieczna.

NAZWA: Big Box



PODSTAWOWE INFORMACJE:

Mebel zastosowania wewnętrznego.

Do przenoszenia wyłącznie przez osobę dorosłą.

Wszystkie krawędzie zostały bezpiecznie zaokrąglone.

Zalecana waga użytkownika – do 50 kg.



Pamiętaj!

Dziecko może korzystać z Big Boxa
tylko i wyłącznie pod ciągłą opieką osoby dorosłej!

Zgodne z normami:

EN 71-1

EN 71-2

EN 71-3

EN 71-8

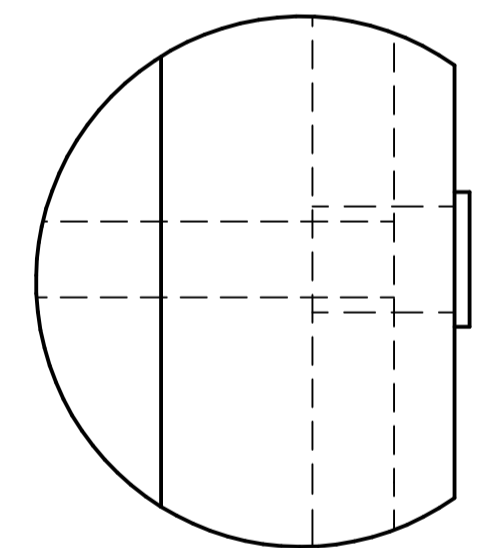
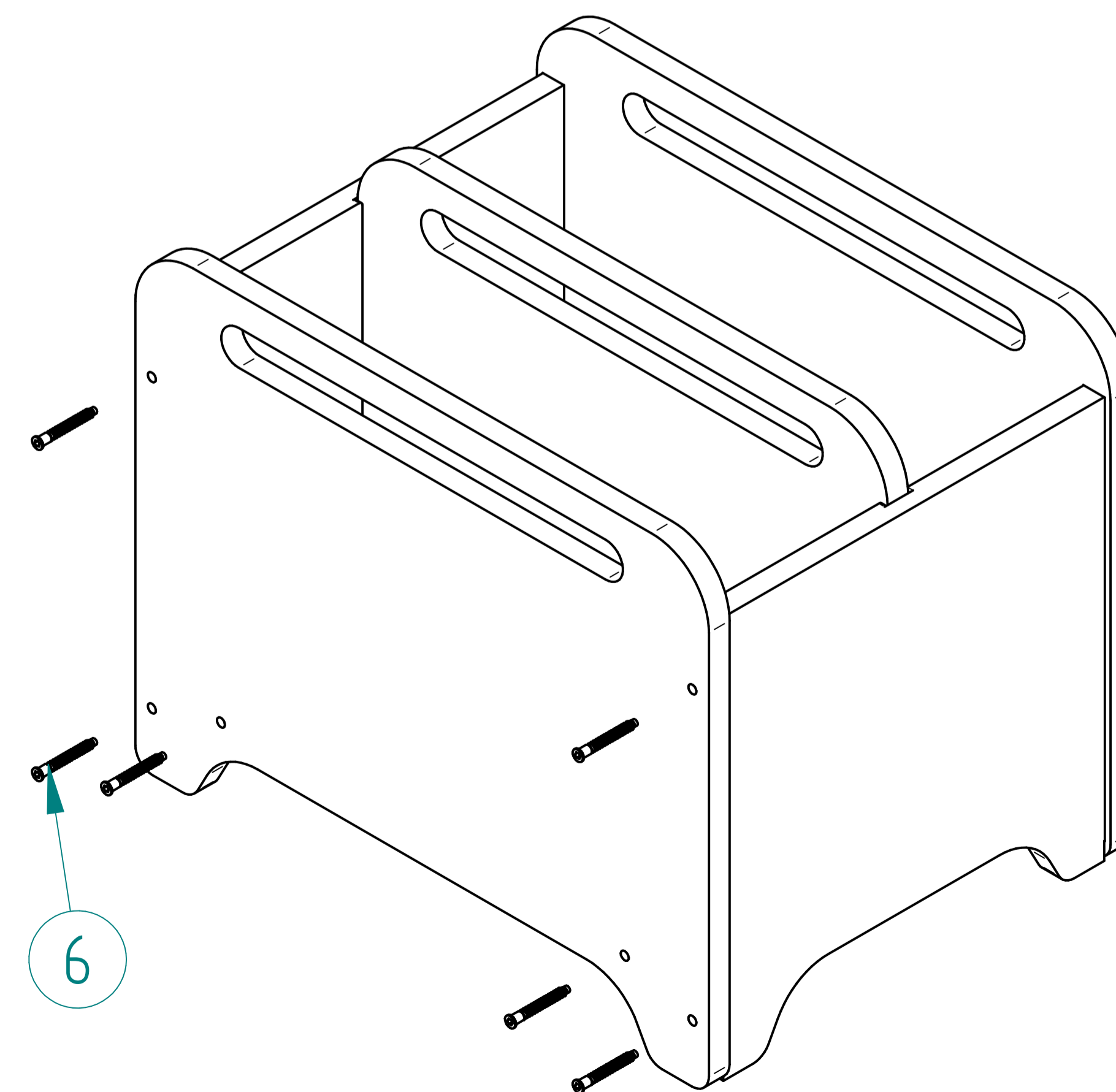
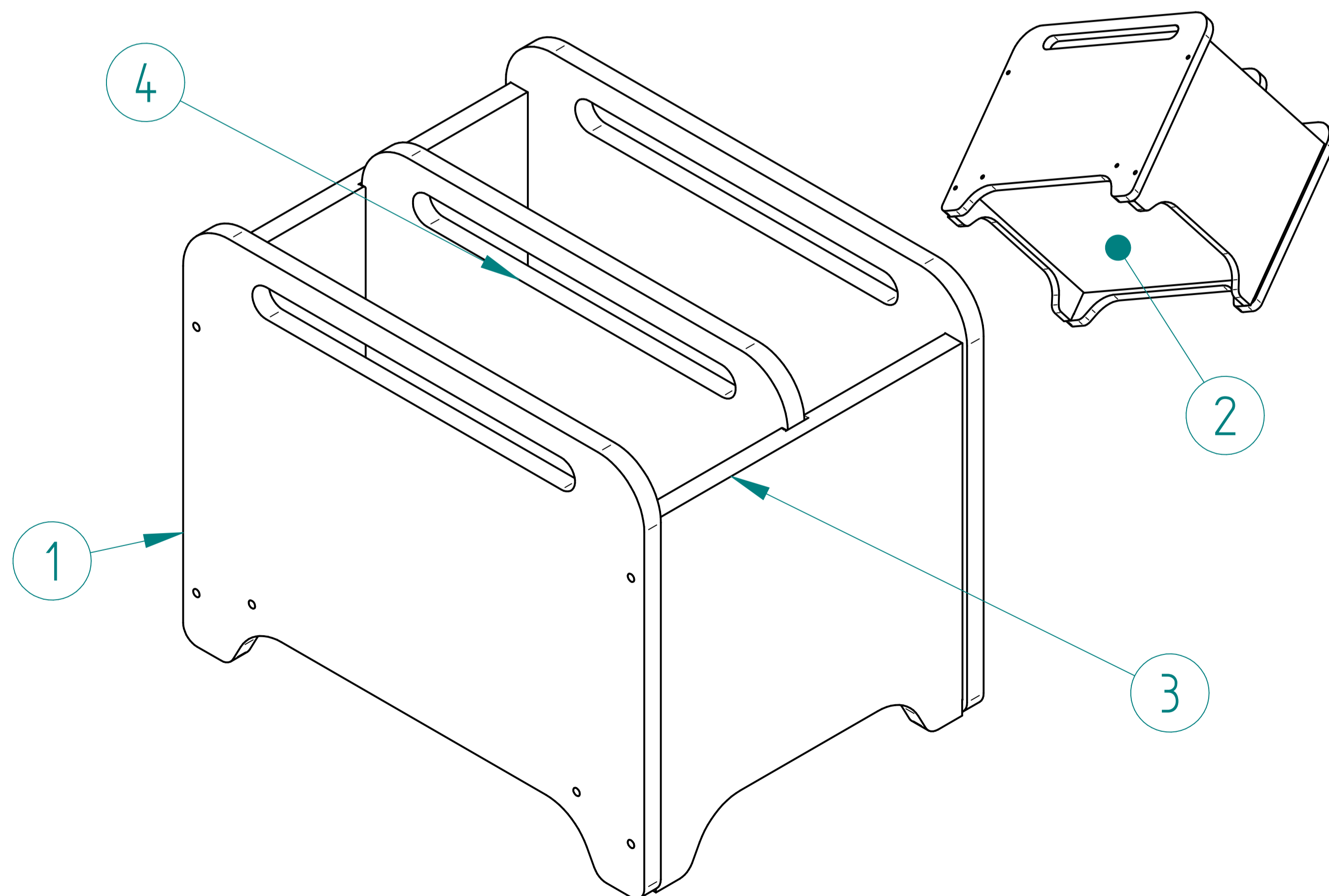
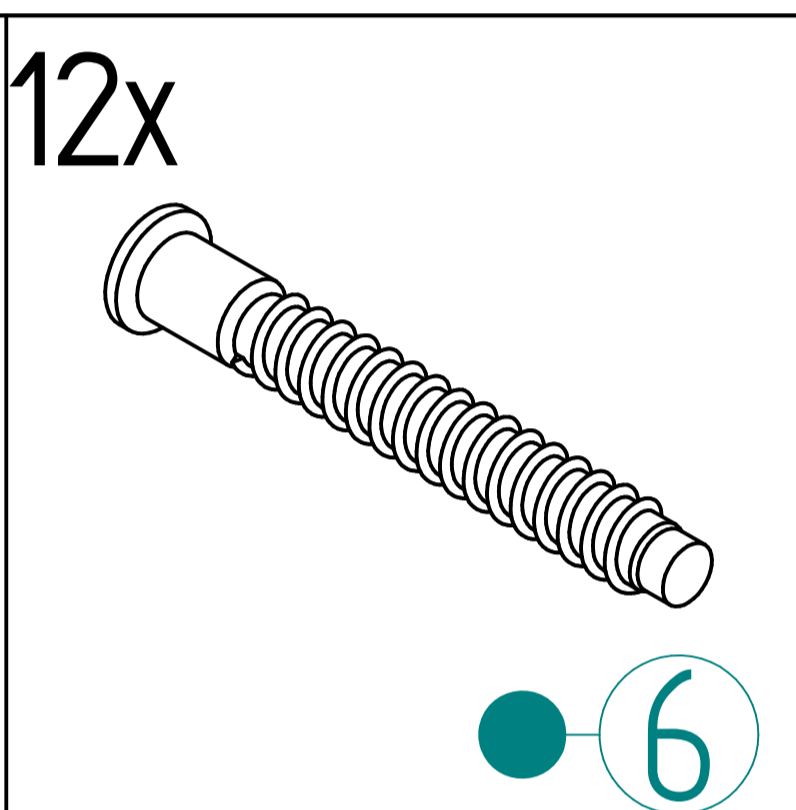
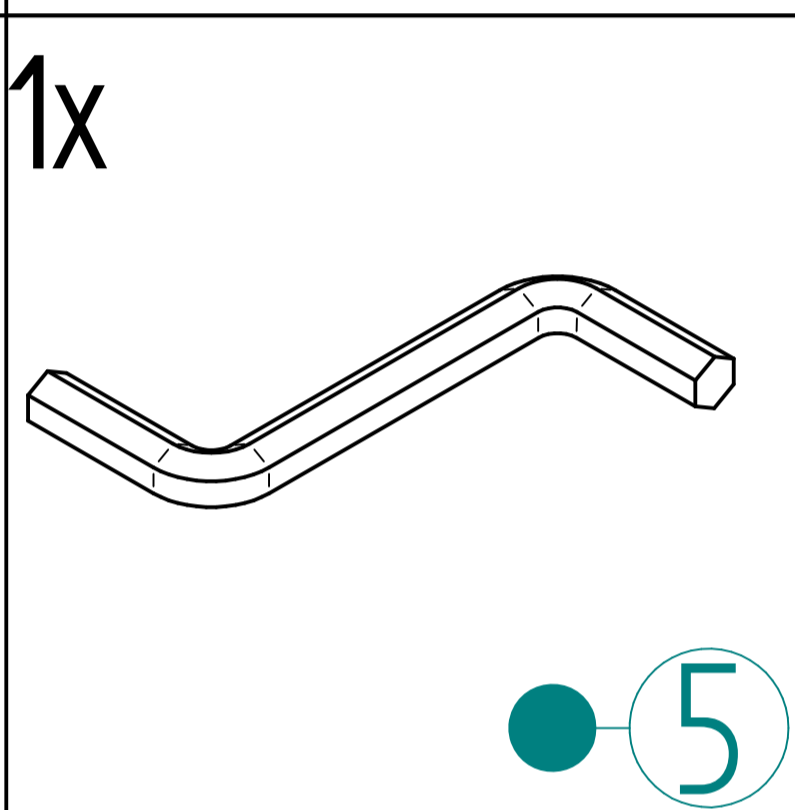
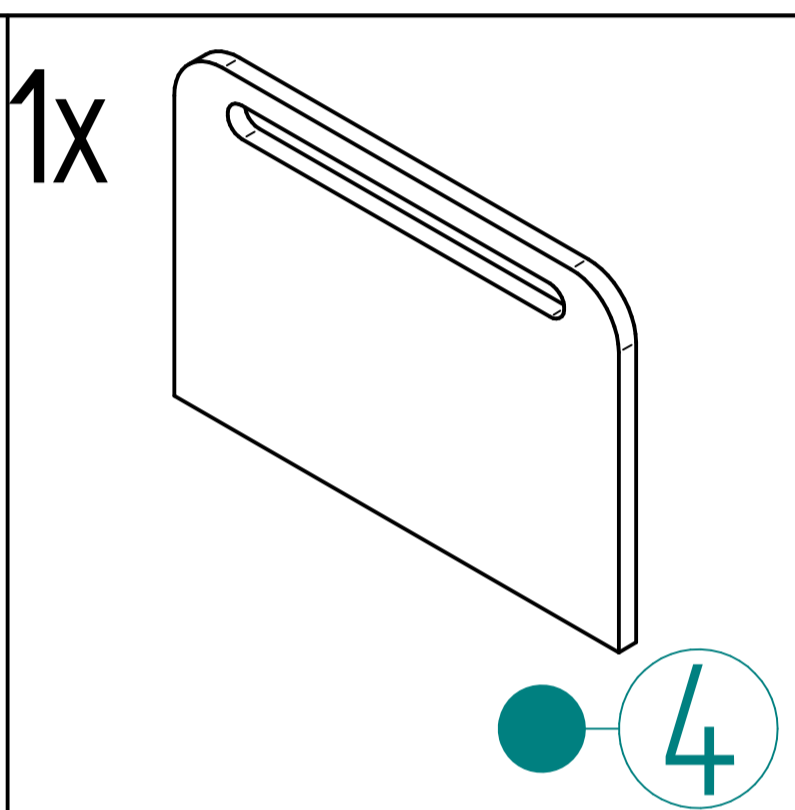
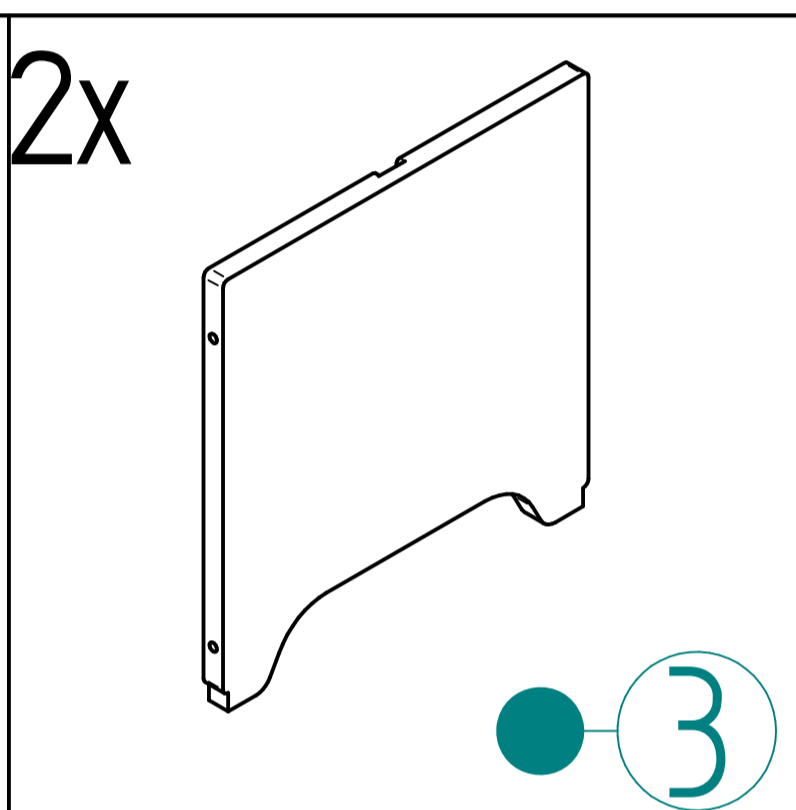
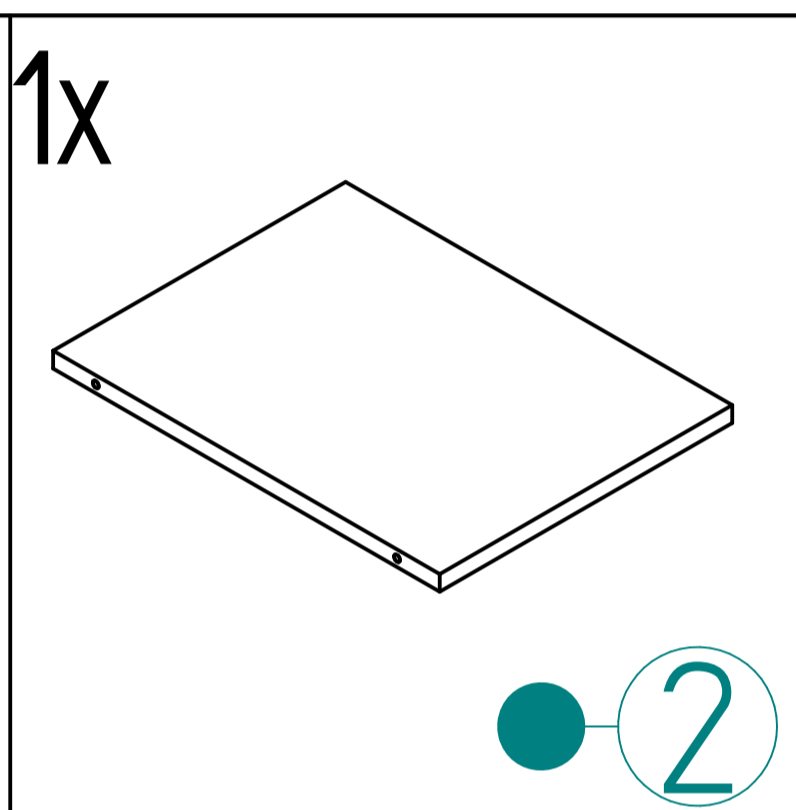
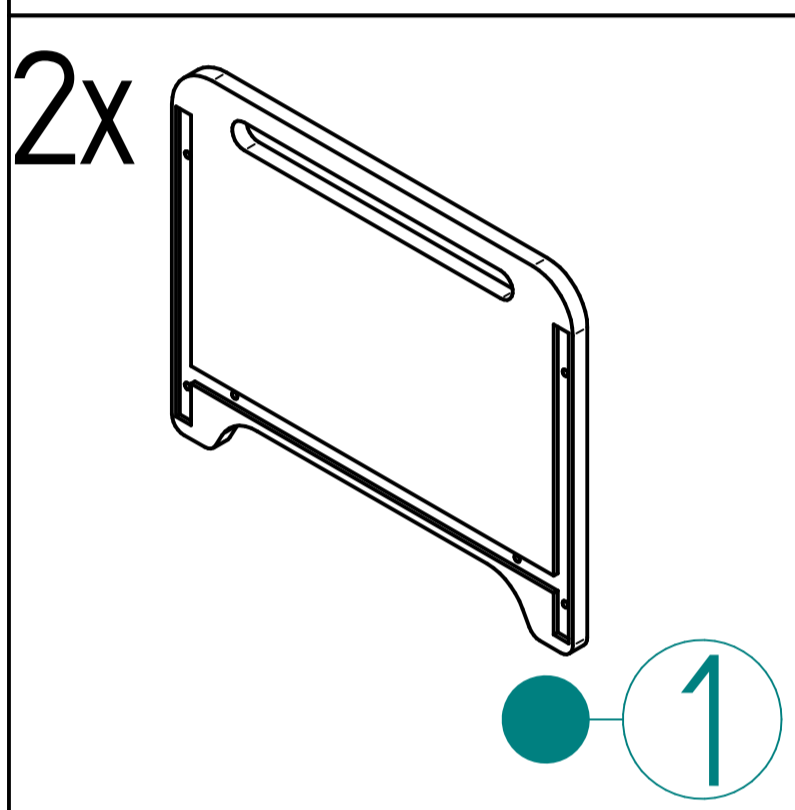

Prawidłowo wkręcona śruba!

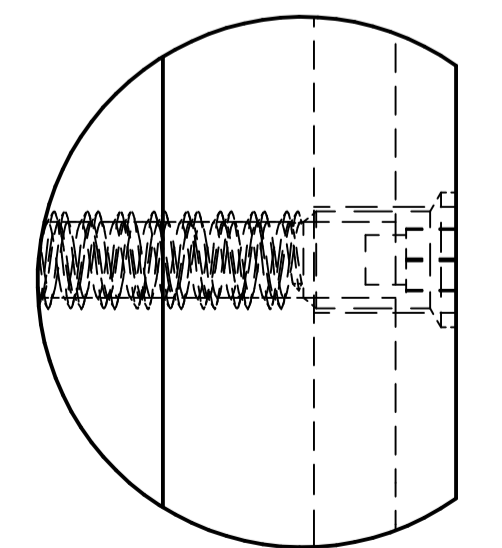

Źle wkręcona śruba!